



 > **34**
FAIR COTTON |  Level   



> **35**
FAIR COTTON



Level   



> **36**
FAIR COTTON



Level   



page 19

Barboteuse

FAIR COTTON

FRANÇAIS

TAILLES : -a) 3 mois -b) 6 mois -c) 12 mois
Le modèle de la photo correspond à la taille :
-b) 6 mois

FOURNITURES

Qualité FAIR COTTON col. bleu ciel n° 8 : -a) 2 -b) 3 -c) 3 pelotes
Col. bleu marine n° 5 : -a) 1 -b) 1 -c) 1 pelote
6 boutons

Aiguilles	Points employés
N° 2,5 et 3	<ul style="list-style-type: none"> Côtes 2x2 Pt mousse Jersey end. Boutonnères rondes Couture au pt de côté Rayures (voir explication)
• Voir explications dans Points de base	

Rayures : * en bleu ciel, tric. 14 rgs au pt mousse, 2 rgs en jersey end. *, tric. de * à *.

ÉCHANTILLON (10 cm x 10 cm)

24 m. et 46 rgs en rayures, avec les aig. n° 3

DOS

Commencer par la **jambe gauche**.

En bleu ciel et avec les aig. n° 3, **monter -a)** 29 m. -b) 31 m. -c) 34 m. Tric. en rayures, en diminuant du côté gauche, à 2 m. du bord, comme suit :
-a) alternativement tous les 14 et 16 rgs : 9 x 1 m.
-b) alternativement tous les 14 et 16 rgs : 10 x 1 m.
-c) alternativement tous les 14 et 16 rgs : 11 x 1 m.

En même temps :

À -a) 5 cm -b) 6 cm -c) 7 cm de hauteur totale, à la fin d'un rg sur l'envers, **laisser en attente**. Tric. la **jambe droite** de même mais **en vis-à-vis**.

Entrejambe : à -a) 5 cm -b) 6 cm -c) 7 cm de hauteur totale, **ajouter** du côté gauche, à la fin d'un rg sur l'endroit de la jambe droite :

- a) 1 x 12 m.
- b) 1 x 16 m.
- c) 1 x 16 m.

Reprendre les m. **en attente** de la jambe gauche et continuer à tric. sur toutes les m.
On obtient -a) 52 m. -b) 58 m. -c) 62 m.

Emmanchures : à -a) 30 cm -b) 33 cm -c) 36 cm de hauteur totale, **rabattre** de chaque côté, au début de chaque rg :

- a) 2 x 2 m., 4 x 1 m.
- b) 2 x 2 m., 6 x 1 m.
- c) 2 x 2 m., 7 x 1 m.

Il reste -a) 36 m. -b) 38 m. -c) 40 m.

Épaules et encolure : à -a) 10 cm -b) 11 cm -c) 12 cm à partir du début des emmanchures, **rabattre**.

DEVANT GAUCHE

En bleu ciel et avec les aig. n° 3, **monter -a)** 29 m. -b) 31 m. -c) 34 m. Tric. en rayures, en diminuant du côté droite, à 2 m. du bord, comme suit :

- a) alternativement tous les 14 et 16 rgs : 9 x 1 m.
- b) alternativement tous les 14 et 16 rgs : 10 x 1 m.
- c) alternativement tous les 14 et 16 rgs : 11 x 1 m.

En même temps :

Entrejambe : à a) 5 cm -b) 6 cm -c) 7 cm de hauteur totale, **ajouter** du côté gauche, à la fin d'un rg sur l'endroit :

- a) 1 x 9 m.
- b) 1 x 11 m.
- c) 1 x 11 m.

En même temps :

Boutonnères : à -a) 13,5 cm -b) 15 cm -c) 16,5 cm de hauteur totale, former 1 **boutonnière** du côté gauche et à 3 m. du bord. **Former** 4 boutonnières de plus en les espaçant de -a) 4,5 cm -b) 5 cm -c) 5,5 cm.
Il reste -a) 29 m. -b) 32 m. -c) 34 m.

En même temps :

Emmanchures : à -a) 30 cm -b) 33 cm -c) 36 cm de hauteur totale, **rabattre** du côté droit, au début de chaque rg sur l'endroit :

- a) 2 x 2 m., 4 x 1 m.
- b) 2 x 2 m., 6 x 1 m.
- c) 2 x 2 m., 7 x 1 m.

Il reste -a) 21 m. -b) 22 m. -c) 23 m.

Encolure : à -a) 6 cm -b) 7 cm -c) 8 cm à partir du début de l'emmanchure, **rabattre** du côté gauche, au début de chaque rg sur l'envers :

- a) 1 x 6 m., 1 x 3 m., 1 x 2 m., 4 x 1 m.
- b) 1 x 7 m., 1 x 3 m., 1 x 2 m., 4 x 1 m.
- c) 1 x 8 m., 1 x 3 m., 1 x 2 m., 4 x 1 m.

Épaule : à 4 cm à partir du début de l'encolure, **rabattre** les 6 m. restantes.

DEVANT DROIT

Tric. comme le devant gauche mais **en vis-à-vis** et **sans boutonnières**.

MONTAGE

Fermer toutes les coutures au pt de côté.

Coudre les épaules.

Col : en bleu ciel et avec les aig. n° 2,5, **relever** toutes les m. sur l'encolure, **en augmentant** ou **en diminuant** le nombre de m. nécessaire au 1^{er} rg pour obtenir -a) 62 m. -b) 68 m. -c) 74 m. Tric. en côtes 2x2, en commençant et en terminant par -a) 2 m. end. -b) 3 m. end. -c) 2 m. end.

Boutonnière : au 2^e rg, former 1 **boutonnière** sur le côté gauche, à 3 m. du bord.
À 2 cm de hauteur totale, **rabattre**.

Bordure emmanchures : en bleu ciel et avec les aig. n° 2,5, **relever** toutes les m. sur l'emmanchure, **en augmentant** ou **en diminuant** le nombre de m. nécessaire au 1^{er} rg pour obtenir -a) 52 m. -b) 58 m. -c) 64 m. Tric. en côtes 2x2, en com-

mençant par 2 m end. et en terminant par -a) 2 m. env. -b) 2 m. end. -c) 2 m. env.

À 2 cm de hauteur totale, **rabattre**.

Procéder de même sur l'autre emmanchure.

Coudre les côtés.

Coudre l'entrejambe en plaçant la bordure avec les boutonnières par-dessus.

Coudre les boutons sur le devant droit, en face des boutonnières.

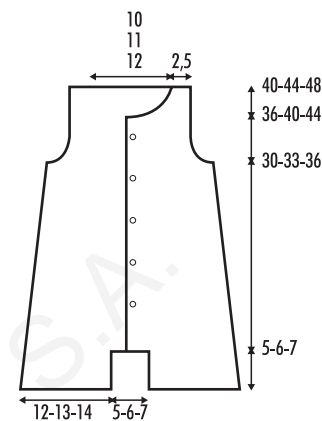

NEDERLANDS

MATEN: -a) 3 maanden -b) 6 maanden -c) 12 maanden

Het model van de foto komt overeen met de maat: -b) 6 maanden

BENODIGD MATERIAAL

FAIR COTTON kl. 8 hemelsblauw: -a) 2 -b) 3 -c) 3 bollen
Kl. 5 marineblauw: -a) 1 -b) 1 -c) 1 bol
6 knopen

Breinaalden	Gebruikte steken
Nr. 2 ½ en nr. 3	<ul style="list-style-type: none"> Boordsteek 2x2 Ribbelsteek R. tric.st. Ronde knoopsgaten Naad d.m.v. platte kantsteek Streepsteek (zie beschrijving)
• Zie beschrijvingen bij basissteken	

Streepsteek: brei * 14 naalden in ribbelsteek met de kl. hemelsblauw, brei 2 naalden in r. tric.st. met de kl. marineblauw *, herhaal van * tot *.

STEEKVERHOUDING

In streepsteek, breinaalden nr. 3
10x10 cm = 24 st. en 46 naalden.

RUGPAND

Beginnen met de **linker broekspijp**.
Met breinaalden nr. 3 en de kl. hemelsblauw, -a) 29 st. -b) 31 st. -c) 34 st. **opz.** Brei streepsteek en **minder** hierbij op het linker uiteinde, op 2 st. vanaf de kant:
-a) afwisselend in elke 14e naald en in elke 16e naald: 9 maal 1 st.

-b) afwisselend in elke 14e naald en in elke 16e naald: 10 maal 1 st.

-c) afwisselend in elke 14e naald en in elke 16e naald: 11 maal 1 st.

Tegelijkertijd:

Bij **-a)** 5 cm **-b)** 6 cm **-c)** 7 cm totale lengte, ná het breien van een naald aan de verkeerde kant v.h. werk, de st. **laten wachten**.

Brei de rechter broekspijp idem, maar **in spiegelbeeld**.

Kruis: Bij **-a)** 5 cm **-b)** 6 cm **-c)** 7 cm totale lengte, op het linker uiteinde, aan de goede kant v.h. werk v.d. rechter broekspijp, **toevoegen**:

-a) 1 maal 12 st.

-b) 1 maal 16 st.

-c) 1 maal 16 st.

De **wachtende** st. v.d. linker broekspijp **opnemen** en verderbreien over alle st.

Er zijn hierna: **-a)** 52 st. **-b)** 58 st. **-c)** 62 st.

Armsgaten: Bij **-a)** 30 cm **-b)** 33 cm **-c)** 36 cm totale lengte, aan beide kanten, bij het begin van elke naald **afk.:** de largo total, **cerrar** en ambos lados, en cada inicio de vta.

-a) 2 maal 2 st., 4 maal 1 st.

-b) 2 maal 2 st., 6 maal 1 st.

-c) 2 maal 2 st., 7 maal 1 st.

Er zijn hierna: **-a)** 36 st. **-b)** 38 st. **-c)** 40 st.

Schouders en hals: Bij **-a)** 10 cm **-b)** 11 cm **-c)** 12 cm lengte, meten vanaf het begin v.d. armsgaten, alle st. **afk.**

LINKER VOORPAND

Met breinaalden nr. 3 en de kl. hemelsblauw, **-a)** 29 st. **-b)** 31 st. **-c)** 34 st. **opz.** Brei **streepsteep** en **minder** hierbij op het rechter uiteinde, op 2 st. vanaf **-a)** afwisselend in elke 14e naald en in elke 16e naald: 9 maal 1 st.

-b) afwisselend in elke 14e naald en in elke 16e naald: 10 maal 1 st.

-c) afwisselend in elke 14e naald en in elke 16e naald: 11 maal 1 st.

Tegelijkertijd:

Kruis: Bij **-a)** 5 cm **-b)** 6 cm **-c)** 7 cm totale lengte, op het rechter uiteinde, op het einde van een naald aan de goede kant v.h. werk **toevoegen**:

-a) 1 maal 9 st.

-b) 1 maal 11 st.

-c) 1 maal 11 st.

Tegelijkertijd:

Knoopsgaten: Bij **-a)** 13,5 cm **-b)** 15 cm **-c)** 16,5 cm totale lengte, een **knoopsgat** vormen op het linker uiteinde, op 3 st. vanaf de kant. Vorm 4 **knoopsgaten** meer met een onderlinge afstand tussen de knoopsgaten van **-a)** 4,5 cm **-b)** 5 cm **-c)** 5,5 cm.

Er zijn hierna: **-a)** 29 st. **-b)** 32 st. **-c)** 34 st.

Tegelijkertijd:

Armsgat: Bij **-a)** 30 cm **-b)** 33 cm **-c)** 36 cm totale lengte, op het rechter uiteinde, bij het begin van elke naald aan de goede kant v.h. werk **afk.:**

-a) 2 maal 2 st., 4 maal 1 st.

-b) 2 maal 2 st., 6 maal 1 st.

-c) 2 maal 2 st., 7 maal 1 st.

Er zijn hierna: **-a)** 21 st. **-b)** 22 st. **-c)** 23 st.

Hals: Bij **-a)** 6 cm **-b)** 7 cm **-c)** 8 cm lengte, meten vanaf het begin v.h. armsgat, op het linker uiteinde, bij het begin van elke naald aan de verkeerde kant v.h. werk **afk.:**

-a) 1 maal 6 st., 1 maal 3 st., 1 maal 2 st., 4 maal 1 st.

-b) 1 maal 7 st., 1 maal 3 st., 1 maal 2 st., 4 maal 1 st.

-c) 1 maal 8 st., 1 maal 3 st., 1 maal 2 st., 4 maal 1 st.

Schouder: Bij 4 cm lengte, meten vanaf het begin v.d. hals, de resterende 6 st. **afk.**

RECHTER VOORPAND

Breien zoals het linker voorpand, maar **in spiegelbeeld** en **zonder knoopsgaten**.

IN ELKAAR ZETTEN EN AFWERKEN

Alle naden worden **vastgenaaid** d.m.v. *platte kantsteek*.

Sluit Met de kl. hemelsblauw en breinaalden nr. 2 ½, alle st. rondom de hals **opnemen, meerder** of **minder** hierbij verdeeld over de 1^e naald het benodigd aantal st. tot er in totaal **-a)** 62 st. **-b)** 68 st. **-c)** 74 st. zijn. Brei *boordsteek 2x2*, begin en eindig de *boordsteek 2x2* met **-a)** 2 st. **-b)** 3 st. r. **-c)** 2 st. r.

Knoopsgat: in de 2^e naald, 1 *knoopsgat* vormen aan de kant v.h. linker voorpand, op 3 st. vanaf de kant.

Bij 2 cm totale lengte, alle st. **afk.**

Afwerking armsgaten: Met de kl. hemelsblauw en breinaalden nr. 2 ½, alle st. rondom een armsgat **opnemen, meerder** of **minder** hierbij verdeeld over de 1^e naald het benodigd aantal st. tot er in totaal **-a)** 52 st. **-b)** 58 st. **-c)** 64 st. zijn. Brei *boordsteek 2x2*, begin de *boordsteek 2x2* met 2 st. r. en eindig met **-a)** 2 st. av. **-b)** 2 st. r. **-c)** 2 st. av.

Bij 2 cm totale lengte, alle st. **afk.**

Brei de afwerking rondom het andere armsgat op dezelfde manier.

Sluit de naden v.d. zijkanten.

Sluit de naad v.h. kruis en hierbij het gedeelte met de knoopsgaten over het andere gedeelte laten vallen.

Naai de knopen aan het rechter voorpand, tegenover de knoopsgaten.

I

N

S

T

R

U

C

T

I

O

N

S

W

E

R

K

W

I

J

Z

E

E

E

E

E

E

E

E

